



OBJ90°

KONSTRUKCE, MATERIÁL

Standardně pozinkovaný plech.

POPIS

OBJ90° – Odbočka jednoduchá 90°

PŘÍKLAD ZNAČENÍ

OBJ90100080

Jmenovitý průměr d_3 v mm

Jmenovitý průměr d_1 v mm

OBJ90 – Odbočka
jednoduchá 90°

ROZMĚRY

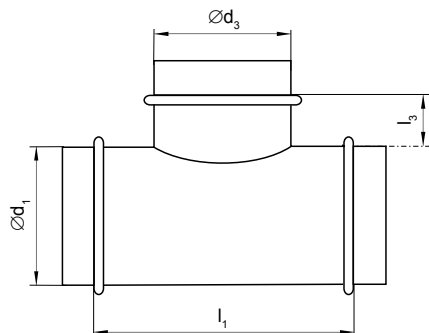

GRAF

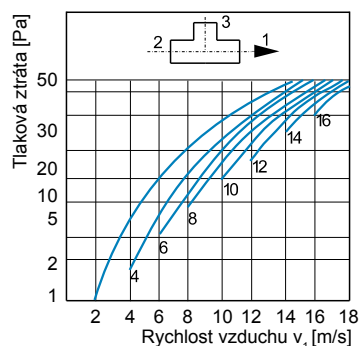

Rozměry [mm]			Hmotnost
$\varnothing d_1 - d_3$	l_1	l_3	[kg]
80 - 80	120	12	0,5
100 - 80	120	15	0,6
100 - 100	150	15	0,6
125 - 80	120	12	0,7
125 - 100	150	15	0,8
125 - 125	180	20	0,9
150 - 100	150	15	0,9
150 - 125	170	20	1,0
150 - 150	210	20	1,1
160 - 80	120	12	0,9
160 - 100	150	15	1,0
160 - 125	170	20	1,1
160 - 150	210	20	1,2
160 - 160	220	25	1,3
180 - 80	120	12	1,0
180 - 100	150	15	1,1
180 - 125	170	20	1,2
180 - 150	210	20	1,3
180 - 160	220	20	1,4
180 - 180	240	30	1,5
200 - 80	120	12	1,1
200 - 100	150	15	1,2
200 - 125	170	15	1,4
200 - 150	210	20	1,5
200 - 160	220	25	1,6
200 - 180	240	30	1,7
200 - 200	280	25	1,9
225 - 100	150	15	1,4
225 - 125	170	20	1,6
225 - 150	210	20	1,8
225 - 160	220	25	1,9
225 - 180	240	30	2,0
225 - 200	280	25	2,1
225 - 225	284	30	2,2
250 - 100	150	15	1,6
250 - 125	170	20	1,8
250 - 150	210	20	2,0
250 - 160	220	25	2,1

Rozměry [mm]			Hmotnost
$\varnothing d_1 - d_3$	l_1	l_3	[kg]
250 - 180	240	30	2,2
250 - 200	290	25	2,5
250 - 225	284	30	2,6
250 - 250	330	25	2,8
280 - 100	150	15	1,8
280 - 125	170	20	2,0
280 - 160	220	20	2,3
280 - 180	240	25	2,5
280 - 200	280	30	2,8
280 - 225	284	25	2,9
280 - 250	350	30	3,2
280 - 280	340	25	3,5
315 - 100	160	20	2,4
315 - 125	220	25	2,7
315 - 150	250	30	2,9
315 - 160	270	35	3,1
315 - 180	240	30	3,3
315 - 200	320	35	3,7
315 - 225	284	30	3,9
315 - 250	310	35	4,2
315 - 280	340	30	4,6
315 - 315	395	35	4,9
355 - 100	160	30	2,7
355 - 125	185	30	3,0
355 - 160	220	30	3,5
355 - 180	240	30	3,7
355 - 200	260	30	4,1
355 - 225	284	30	4,4
355 - 250	310	30	4,7
355 - 280	340	30	5,2
355 - 315	395	40	5,6
355 - 355	435	40	6,1
400 - 100	160	30	3,8
400 - 125	185	30	4,3
400 - 150	210	30	4,8
400 - 160	220	30	5,3
400 - 180	240	30	5,6
400 - 200	260	30	6,2

Rozměry [mm]			Hmotnost
$\varnothing d_1 - d_3$	l_1	l_3	[kg]
400 - 225	284	30	6,5
400 - 250	310	30	7,1
400 - 280	340	30	8,0
400 - 315	395	40	8,8
400 - 355	435	40	9,8
400 - 400	480	40	11,2
450 - 160	220	30	5,7
450 - 180	240	30	6,3
450 - 200	260	30	6,9
450 - 225	284	30	7,2
450 - 250	310	30	7,9
450 - 280	340	30	8,7
450 - 315	395	40	9,6
450 - 355	435	40	10,6
450 - 400	480	40	12,1
450 - 450	530	40	13,4
500 - 160	220	30	6,2
500 - 180	240	30	6,6
500 - 200	260	30	7,5
500 - 250	310	30	8,6
500 - 315	395	40	10,4
500 - 400	480	40	13,0
500 - 450	530	40	14,1
500 - 500	580	40	16,1
560 - 200	260	30	8,1
560 - 225	284	30	9,2
560 - 250	310	30	10,0
560 - 315	395	40	9,0
560 - 400	480	40	10,7
560 - 500	580	40	12,6
560 - 560	640	40	13,2
630 - 250	310	30	10,1
630 - 280	340	30	11,0
630 - 315	395	40	11,9
630 - 400	480	40	14,0
630 - 500	580	40	16,2
630 - 630	710	40	18,6