

Y030

FILTRO REGOLATORE



FILTER REGULATOR
FILTERREGLER
FILTRE REGULATEUR
FILTRO REGULADOR
FILTRO-REGULADOR



CARATTERISTICHE TECNICHE

TECHNICAL CHARACTERISTICS
TECHNISCHE ANGABEN
CARACTERISTIQUES TECHNIQUES
CARACTERÍSTICAS TÉCNICAS
CARACTERÍSTICAS TÉCNICAS



Norma di Riferimento

Reference standard
Entspricht der Norm
Norme de référence
Normativa de referencia
Norma de referência

1907/2006
REACH ✓

2011/65/CE
RoHS ✓

PED
2014/68/EU

II 2GD Ex h TX
Ex

	FRL 1	FRL 2
ATTACCO FILETTATO METALLICO METALLIC THREAD METALL GEWINDE TARAUDAGE ROSCA ROSCA DE CONEXÃO METÁLICA	1/4" 3/8"	3/8" 1/2"
COPPIA DI SERRAGGIO TORQUE SPECIFICATIONS ANGABEN DREHMOMENT COUPLE DE SERRAGE PAR DE APRIETE ESPECIFICAÇÕES DE TORQUE	Max 15 Nm	Max 20 Nm
PORTATA a 6 BAR con Δp 1 bar 6 bar FLOW RATE with Δp 1 bar DURCHFLOSWERT BEI 6 bar mit Δp 1 bar DÉBIT à 6 bar avec Δp 1 bar CAUDAL a 6 BAR con Δp 1 bar VAZÃO a 6 BAR com Δp 1 bar	2000 NI/min	3000 NI/min
VITI DI FISSAGGIO WALL CLAMPING SCREWS BEFESTIGUNGSSCHRAUBEN VIS DE FIXATION TORNILLOS DE FIJACIÓN PARAFUSOS DE FIXAÇÃO	M5 x 15	M5 x 15
CAPACITÀ TAZZA BOWL CAPACITY MAX. KONDENSATMENGE CAPACITE CAPACIDAD TAZA CAPACIDADE DO COPO	28 cm ³	37 cm ³

	FRL 1	FRL 2
SOGLIA DI FILTRAZIONE FILTRATION GRADE FILTERFEINHEIT DEGRE DE FILTRATION GRADO DE FILTRACIÓN GRAU DE FILTRAGEM		5 µm 20 µm STANDARD
CAMPO DI REGOLAZIONE REGULATION RANGE REGELBEREICH PLAGE DE RÉGLAGE CAMPO DE REGULACIÓN FAIXA DE REGULAGEM		0 ÷ 2 bar 0 ÷ 4 bar 0 ÷ 8 bar STANDARD 0 ÷ 12 bar
FLUIDO FLUID MEDIEN FLUIDE FLUIDO FLUIDO		Aria Compressa Compressed Air Druckluft Air comprimé Aire comprimido Ar comprimido
PRESSIONE MAX MAX PRESSURE DRUCK MAX PRESSION MAX PRESIÓN MAX PRESSÃO MAX		15 bar
TEMPERATURA TEMPERATURE BETRIEBSTEMPERATUR TEMPERATURE TEMPERATURA TEMPERATURA		-10 °C + 50 °C
POSIZIONE DI MONTAGGIO ASSEMBLY POSITION EINBAULAGE POSITION DE MONTAGE POSICIÓN DE MONTAJE POSIÇÃO DE MONTAGEM		Verticale Vertical Senkrecht Vertical Vertical Vertical



Tabella dei codici di ordinazione

- Ordering codes
- Bestellschlüssel
- Tableau de composition des codes
- Tabla de codificación para pedidos
- Tabela de codificação para compra

Code	Misura Size Größe Dimensions Medida Tamanho	Filetto Thread Gewinde Filetage Rosca Rosca	Soglia di filtrazione Filtration Grade Filterfeinheit Degré de Filtration Grado de Filtración Grau de Filtragem	Campo di regolazione Regulation Range Regelbereich Plage de Réglage Campo de Regulación Faixa de Regulagem	Tipologia di scarico condensa Condensate exhaust System Kondensatablass Purgeur des condensats Tipología de purga de condensados Tipo de dreno de condensado	Tipologia di Manometro Manometer System Manometer Typ Type de Manomètre Tipología Manómetro Tipo de Manómetro
------	--	--	--	---	---	--

Y 0 3 0 **1** **0 3** **1** **1** **1** **0 0 0**

- FRL 1** → **03** = G 1/4"
FRL 2 → **04** = G 3/8"
05 = G 1/2"
- 1** = 5 µm
2 = 20 µm
- 1** = 0 ÷ 2 bar
2 = 0 ÷ 4 bar
3 = 0 ÷ 8 bar
4 = 0 ÷ 12 bar
- 1** = A depressione
Vacuum-operated
Unterdruck
À dépression
Depresión
Por depressão
- 2** = Automatico a galleggiante (max 8 bar)
Automatic with float (max 8 bar)
Automatischer Schwimmer (max 8 bar)
Automatique (max 8 bar)
Automático tipo boya (max 8 bar)
Automático por bóia (max 8 bar)
- 0** = Manometro incorporato
Manometer incorporated
Eingebautes manometer
Manomètre intégré
Manómetro incorporado
Manómetro incorporado
- 2** = Attacco per manometro 1/8 Gas (Manometro non incluso)
Adapter for manometer 1/8 Gas (Manometer not included)
Befestigung zu manometer 1/8 Gas (Manometer nicht enthalten)
Adaptateur pour manomètre 1/8 Gas (Manomètre non compris)
Adaptador para manómetro 1/8 Gas (Manómetro no incluido)
Adaptador para manómetro 1/8 Gas (Manómetro não incluído)

Y030



DEP = A depressione
Vacuum-operated
Unterdruck
À dépression
Depresión
Por depressão

A = Automatico
Automatic
Automatisch
Automatique
Automático
Automático

Standard code in stock	Misura Size Größe Dimensions Medida Tamanho	Filetto Thread Gewinde Filetage Rosca Rosca	Filtrazione Filtration Filterfeinheit Filtration Filtración Filtragem	Regolazione Regulation Regulation Réglage Regulación Regulagem	Portata Flow Rate Durchfluss Débit Caudal Vazão	Scarico Exhaust Ablass Purge Purga Dreno
Y030 103 231 000	FR 1	1/4"	20 µm	0 ÷ 8 bar	2200 NI/min	DEP
Y030 104 231 000	FR 1	3/8"	20 µm	0 ÷ 8 bar	2200 NI/min	DEP
Y030 104 232 000	FR 1	3/8"	20 µm	0 ÷ 8 bar	2200 NI/min	A
Y030 204 231 000	FR 2	3/8"	20 µm	0 ÷ 8 bar	3300 NI/min	DEP
Y030 205 231 000	FR 2	1/2"	20 µm	0 ÷ 8 bar	3300 NI/min	DEP
Y030 205 232 000	FR 2	1/2"	20 µm	0 ÷ 8 bar	3300 NI/min	A

DEP

IT

GB

DE

Lo scarico della condensa a depressione è normalmente nella posizione aperta, cioè scarica automaticamente la condensa quando è assente la pressione nella tazza. Premendo il portagomma è possibile scaricare la condensa anche in presenza di pressione.

The vacuum-operated condensate drain is normally in the open position, i.e. it automatically drains the condensate when there is no pressure in the bowl. By pressing the hose connector, it is also possible to drain the condensate when pressurised.

Der Kondensatablauf ist unter Druck geschlossen. Sobald sich im Behälter kein Druck mehr befindet wird das Kondensat automatisch abgeleitet. Durch Drücken des Schlauchhalters ist es möglich das Kondensat auch unter Druck abzulassen.

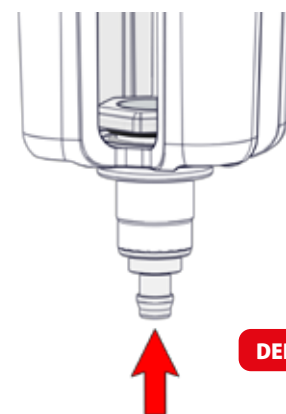

DEP

FR

ES

PT

La purge des condensats est normalement en position ouverte, cette position purge automatiquement les condensats lorsqu'il n'y a plus de pression dans le cuve. En appuyant sur l'embout du tuyau vous pouvez également purger le condensat sous pression.

El drenaje del condensado a depresión está normalmente en posición abierta, es decir, purga el condensado cuando no hay presión en la taza. Presionando la espiga es posible drenar el condensado en presencia de presión.

O dreno por depressão normalmente está na posição aberta, isto é, descarrega automaticamente o condensado quando o copo de filtro estiver despressurizado. Pressionando-se o espigão é possível drenar o condensado quando o copo estiver pressurizado.

A

IT

GB

DE

Lo scarico di condensa automatico a galleggiante, scarica la condensa quando raggiunge il livello massimo consentito indipendentemente dalla pressione di utilizzo

The automatic condensate drain with float, drains the condensate when the maximum level is reached, independently from the pressure used

Der automatische Schwimmer leitet das Kondensat unabhängig vom Betriebsdruck bei Erreichen des maximal zulässigen Niveaus ab.

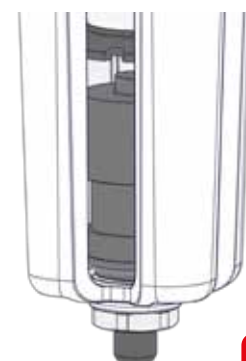

A

IT

Per l'impostazione della pressione si devono seguire queste indicazioni:

- 1 Sollevare la manopola nella posizione di regolazione;
- 2 Impostare la pressione voluta sempre in salita;
- 3 Premere la manopola nella posizione di blocco.

La manopola in posizione di blocco può essere lucchettata per impedire manomissioni.

GB

Follow the indications below to set the pressure:

- 1 Raise the knob to the regulating position;
- 2 Set the desired pressure always in ascending manner;
- 3 Press the knob into the block position.

The knob can be padlocked to prevent tampering.

DE

Um den Druck einzustellen, müssen Sie folgende Schritte befolgen:

- 1 Ziehen Sie den Einstellgriff nach oben
- 2 Sellen Sie den gewünschten Druck ein
- 3 Drücken Sie den Einstellgriff nach unten um zu verriegeln.

Der Knopf kann verriegelt werden um im Nachhinein Manipulationen zu verhindern.



FR

Réglage de la pression:

- 1 Relever le bouton de régulation en position haute.
- 2 Tourner le bouton afin régler la pression désirée.
- 3 Pousser le bouton de régulation en position base.

Le bouton en position verrouillée peut être maintenu par un cadenas pour éviter une ouverture intempestive

ES

Para regular la presión se debe de seguir estas indicaciones:

- 1 Tirar del pomo hasta llegar a la posición de regulación.
- 2 Fijar la presión deseada para la salida girando el pomo.
- 3 Presionar el pomo hasta la posición de bloqueo.

Con el pomo en posición de bloqueo podemos poner un candado para impedir manipulaciones

PT

Para a regulagem da pressão deve-se seguir estes passos:

- 1 Levante a manopla para permitir a execução da regulagem;
- 2 Regular a pressão de saída desejada;
- 3 Aperte a manopla para retomá-la a posição inicial (regulagem travada).

Com a manopla na posição travada pode-se colocar um cadeado para impedir acionamento acidental.

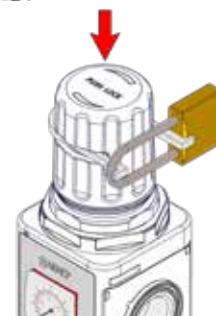

Dimensioni

Dimensions

Abmessungen

Dimensões

Dimensiones

Dimensões

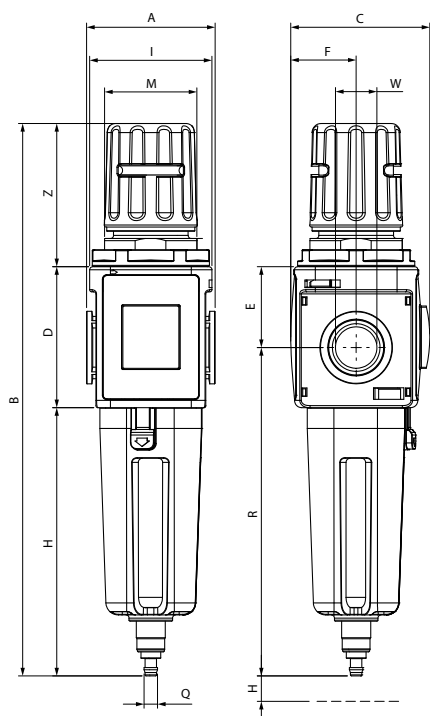
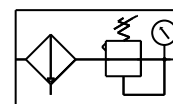

	FRL 1	FRL 2
A	51	62
B	233	270
C	57	67
D	57	68
W	1/4" - 3/8"	3/8" - 1/2"
E	32.5	39
F	25.5	31.5
H	119	129.5
I	47.5	59
M	M37x1.5	M47x1.5
R	144	158.5
Q	Tube 8 - 6	Tube 8 - 6
Z	57	72.5
Y	45	57



Caratteristiche di flusso

Flow Characteristics

Durchflusswerte

Caractéristiques des débits

Características de caudal

Características de Vazão

FRL 1

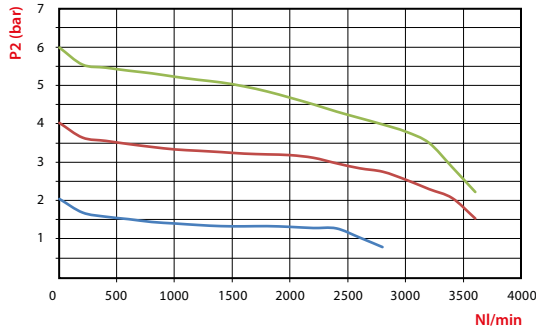

FRL 2

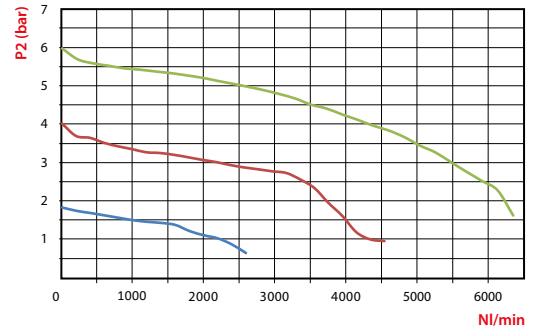

Pressione in entrata

Inlet pressure

Absoluter Eingangsdruck

Pression d'entrée

Presión absoluta entrada

Pressão de entrada

7 bar

P2 (bar)

Pressione di uscita

Outlet pressure

Ausgangsdruck

Pression de sortie

Presión en la salida

Pressão de saída

NI/min (20 °C - 1 bar)

Portata d'aria

Air flow

Der Luftstrom

Débit d'air

Caudal de aire

Fluxo de ar